

## AFSTELLING : SCHAKELMECHANISME

**VERPLICHT** : Neem de voorschriften voor veiligheid en schoon werken in acht  .

**LET OP** : Stel de bedieningskabels van de versnellingsbak af na alle werkzaamheden waarbij het aandrijfaggregaat de versnellingsbak of de versnellingsbakbediening is gedemonteerd.

### 1. Voorgeschreven gereedschap

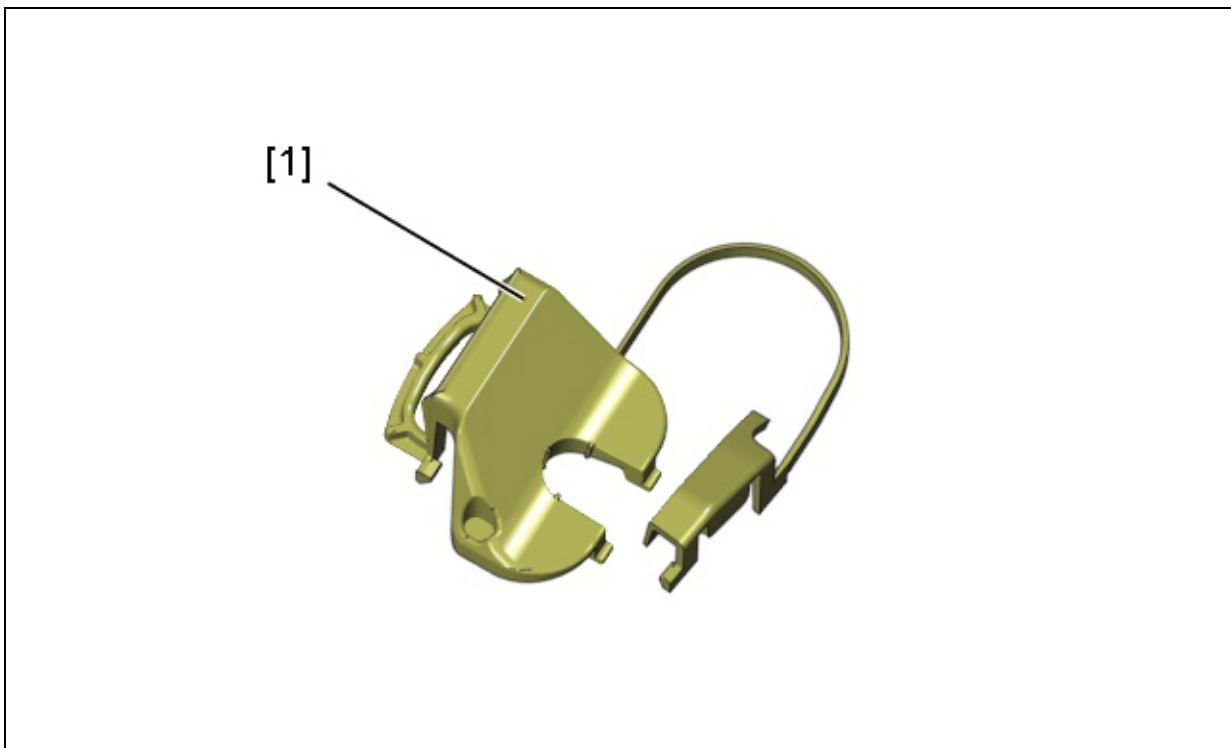

Afbeelding : E5AM0JTD

[1] gereedschap voor het aanbrengen van de versnellingshendel (-).0346.AA.

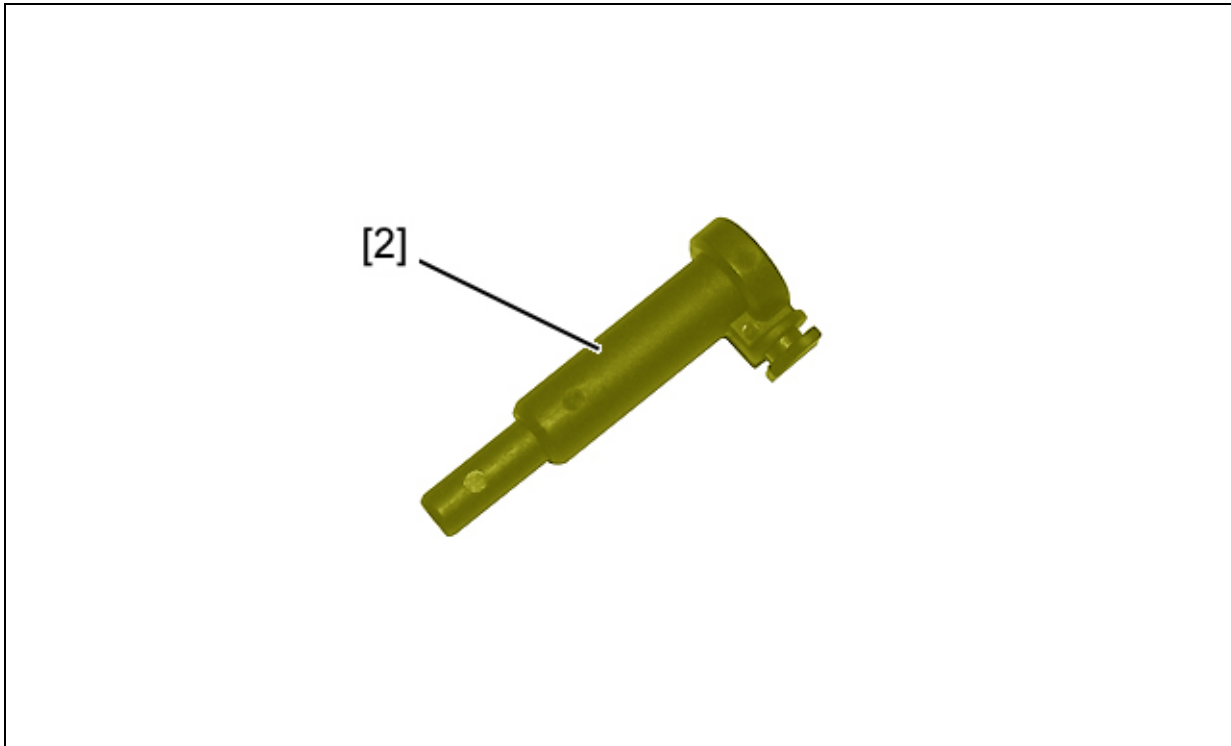

Afbeelding : E5AM0JUD

[2] Blokkeerpen selectieas (-).0346.AB.

## 2. Afstelling

**LET OP** : Een slechte afstelling kan tot gevolg hebben dat de versnellingsbak moeilijk schakelt.

**OPMERKING** : De schakel- en selectiekabels zijn afstelbaar.

Maak de accukabels los.

Verwijder :

- Het inlaatluchtkanaal (DV6-motor)
- De expansiekamer (EP6-motor)
- **De middenconsole** 

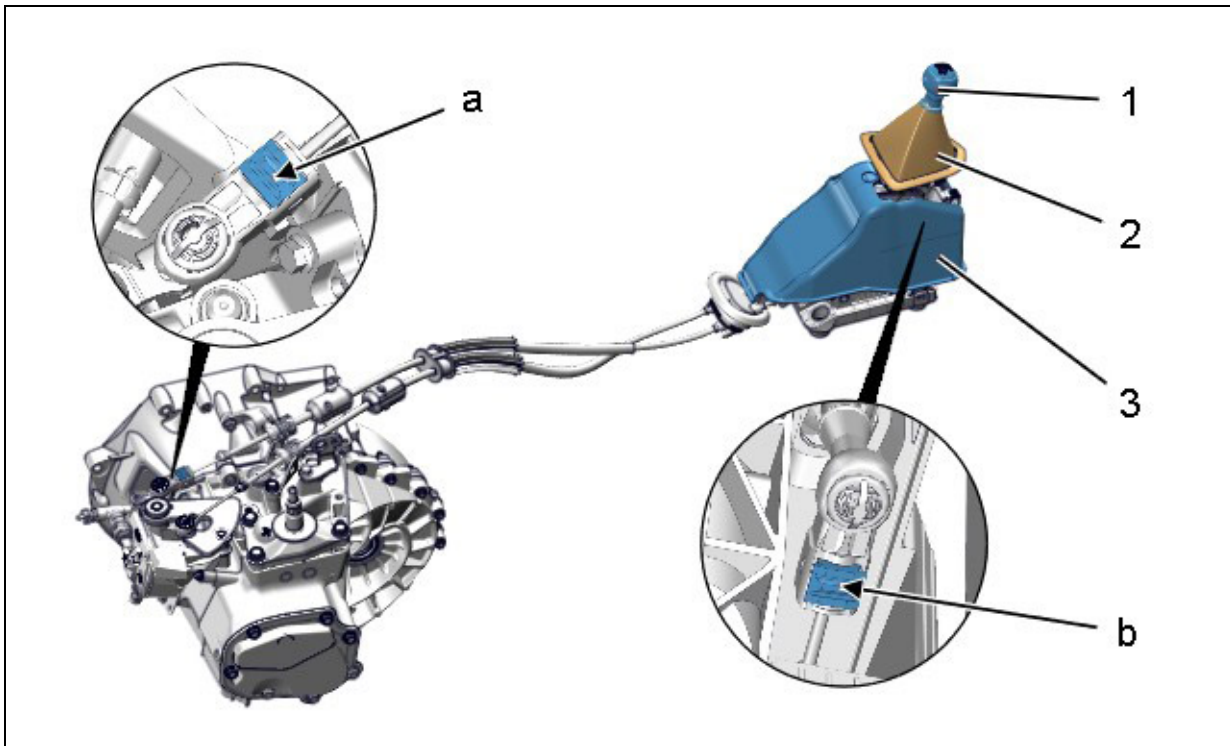

Afbeelding : B2CM0S3D

Verwijder :

- De knop (1) van de selectiehendel
- De hoes en de vergrendeling van de achteruitversnelling (2)
- De geluidsisolerende afdekking (3)

Trek aan de vergrendelnok van de selectiekabel ( bij "a").

Trek aan de vergrendelnok van de schakelkabel ( bij "b").

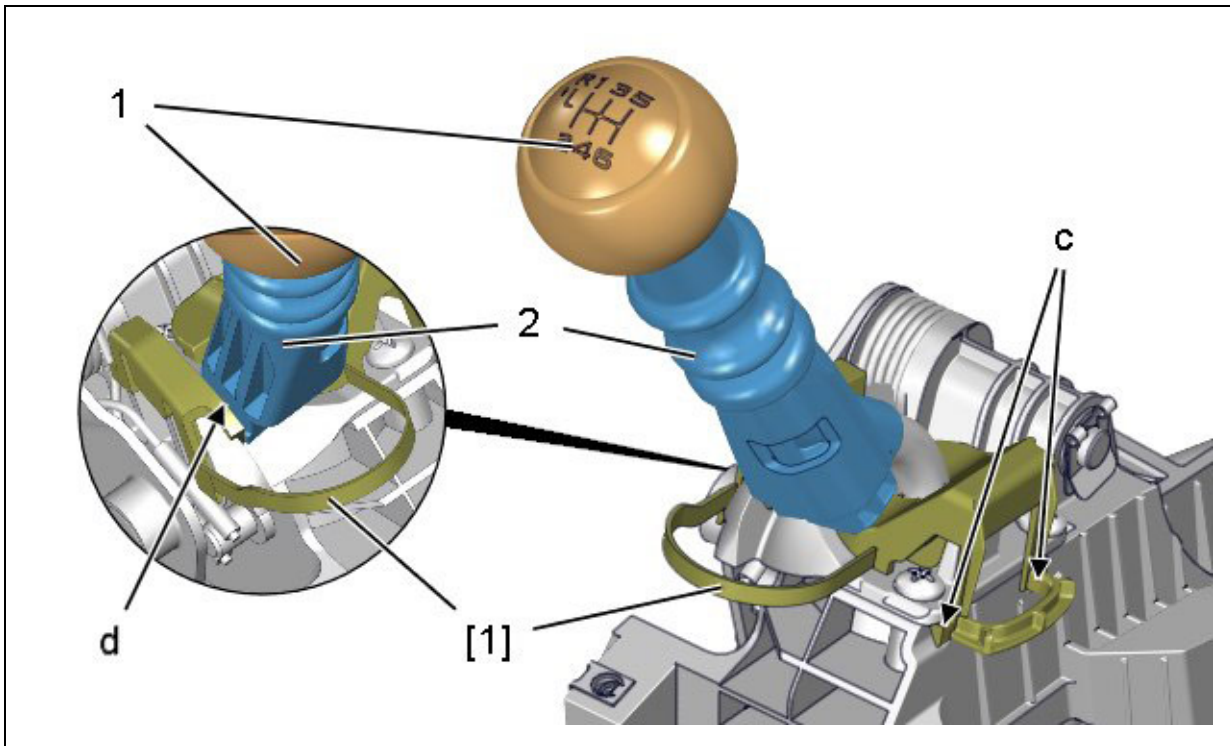

Afbeelding : B2CM0S4D

Aanbrengen :

- De hoes en de vergrendeling van de achteruitversnelling (2)
- De knop (1) van de selectiehendel

Blokkeer de versnellingshendel ; Met het gereedschap [1].

**OPMERKING** : Zorg ervoor dat de borglippen van het gereedschap [1] correct zijn bevestigd ( bij "c"). De vergrendeling van de achteruitversnelling (2) moet tegen het afstelgereedschap [1] aanliggen ( bij "d").

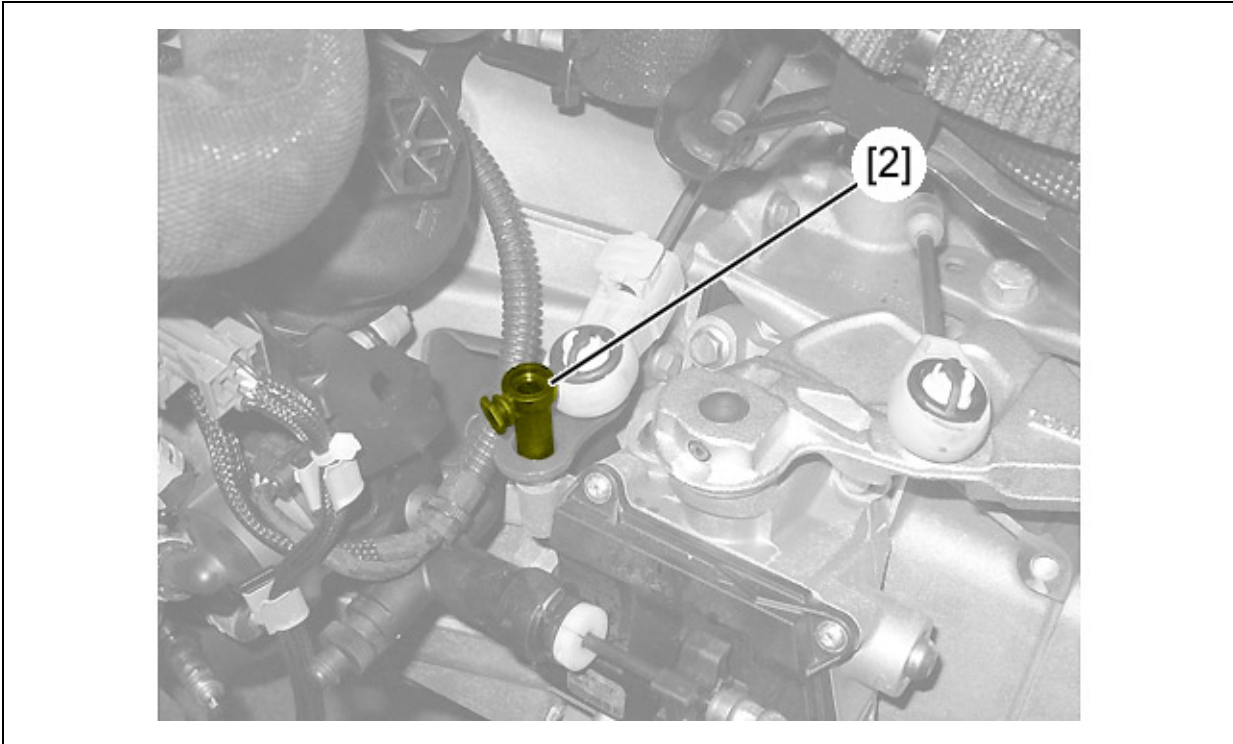

Afbeelding : B2CM0S5D

Blokkeer de selectieas ; Met het gereedschap [2].

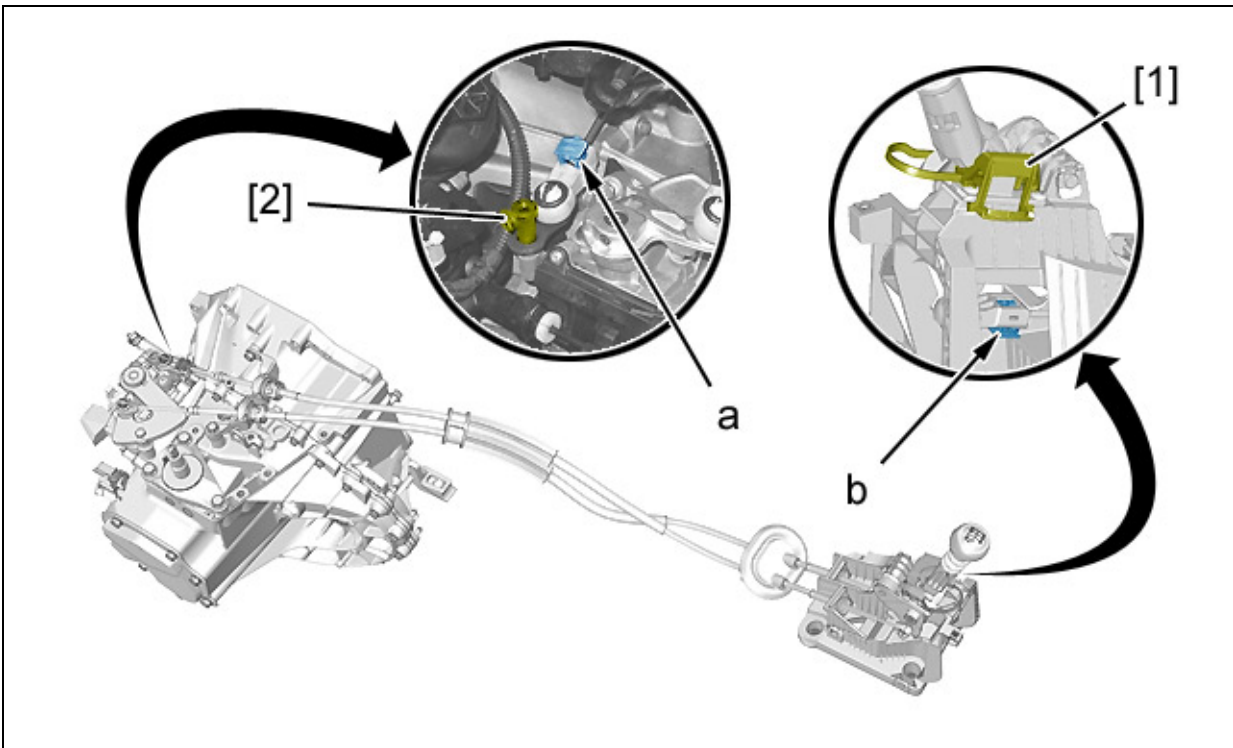

Afbeelding : B2CM0S6D

Druk op de vergrendelnok van de selectiekabel ( bij "a").  
Druk op de vergrendelnok van de schakelkabel ( bij "b").

Verwijder :

- De gereedschappen [1], [2]
- De knop (1) van de selectiehendel
- De hoes en de vergrendeling van de achteruitversnelling (2)

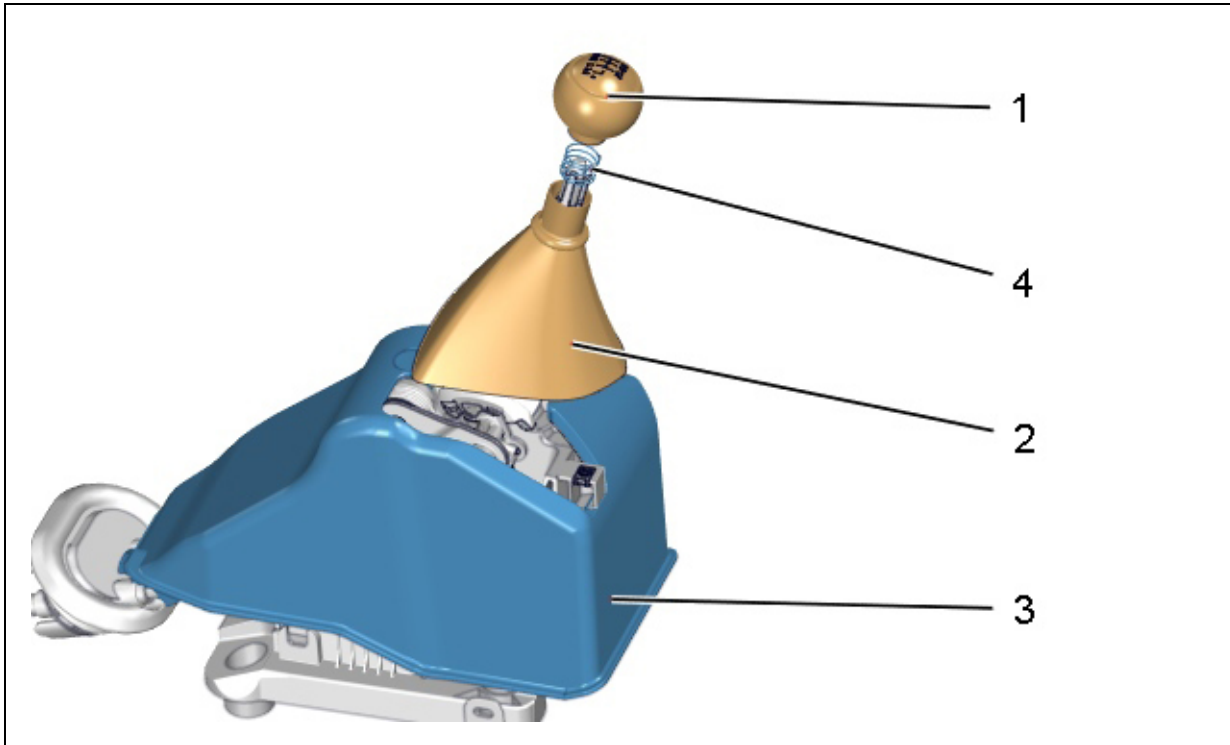

Afbeelding : B2CM0S7D

Aanbrengen :

- De geluidsisolerende afdekking (3)
- De hoes en de vergrendeling van de achteruitversnelling (2)

**OPMERKING** : Let op de aanwezigheid van de veer (4).

Aanbrengen :

- De knop (1) van de selectiehendel
- De expansiekamer (EP6-motor)
- Het inlaatluchtkanaal (DV6-motor)

Sluit de accu aan.

Controleer of in alle versnellingen kan worden geschakeld zonder zwaar punt.

Indien nodig : Herhaal de procedure.

**Monteer de middenconsole**  .

**LET OP** : Voer de vereiste werkzaamheden uit na het weer aansluiten van de accu.